

Smernica vlády Slovenskej republiky,
ktorou sa ustanovuje spôsob vyrozumenia
o vypovedaní vojny, o vyhlásení vojnového stavu, výnimočného stavu, núdzového stavu,
mimoriadnej situácie alebo stupňa teroristického ohrozenia na území Slovenskej republiky
(schválená uznesením vlády Slovenskej republiky č. 572 z 13. decembra 2017)

Na zabezpečenie jednotného postupu pri vyrozumení určených subjektov o vypovedaní vojny, o vyhlásení vojnového stavu, výnimočného stavu, núdzového stavu, mimoriadnej situácie alebo stupňa teroristického ohrozenia na území Slovenskej republiky vláda Slovenskej republiky ustanovuje :

Čl. 1
Predmet úpravy

(1) Smernica vlády Slovenskej republiky, ktorou sa ustanovuje spôsob vyrozumenia o vypovedaní vojny, o vyhlásení vojnového stavu, výnimočného stavu, núdzového stavu¹⁾, mimoriadnej situácie²⁾ alebo stupňa teroristického ohrozenia³⁾ na území Slovenskej republiky (ďalej len „smernica“) upravuje

- a) spôsob vyrozumenia subjektov určených na vyrozumenie o vypovedaní vojny, o vyhlásení vojnového stavu, výnimočného stavu, núdzového stavu, mimoriadnej situácie alebo stupňa teroristického ohrozenia na území Slovenskej republiky prostredníctvom informačného systému civilnej ochrany⁴⁾,
- b) spôsob vykonávania previerok funkčnosti systému vyrozumenia a
- c) časové normy na zabezpečenie vyrozumenia a na vykonanie previerky spojenia.

(2) Na zabezpečenie vyrozumenia o odvolaní stavov, mimoriadnej situácie alebo stupňa teroristického ohrozenia uvedených v odseku 1 sa primerane použijú ustanovenia tejto smernice.

Čl. 2
Subjekty určené na vyrozumenie

Subjekty určené na vyrozumenie sú

- a) ministerstvá, ostatné ústredné orgány štátnej správy, Národná banka Slovenska, Slovenská informačná služba, Rozhlas a televízia Slovenska, Tlačová agentúra Slovenskej republiky, Slovenský Červený kríž, Kancelária prezidenta Slovenskej republiky, Kancelária Národnej rady Slovenskej republiky, Najvyšší kontrolný úrad Slovenskej republiky, Kancelária verejného ochrancu práv, Kancelária Ústavného súdu Slovenskej republiky, Kancelária Najvyššieho súdu Slovenskej republiky, Generálna prokuratúra Slovenskej republiky,
- b) okresné úrady v sídle kraja,

¹⁾ Čl. 2 až 5 ústavného zákona č. 227/2002 Z. z. o bezpečnosti štátu v čase vojny, vojnového stavu, výnimočného stavu a núdzového stavu v znení neskorších predpisov.

²⁾ Zákon Národnej rady Slovenskej republiky č. 42/1994 Z. z. o civilnej ochrane obyvateľstva v znení neskorších predpisov.

Zákon č. 387/2002 Z. z. o riadení štátu v krízových situáciách mimo času vojny a vojnového stavu v znení neskorších predpisov.

³⁾ Úloha č. 1.6 Národného akčného plánu boja proti terorizmu na roky 2011-2014 schváleného uznesením vlády Slovenskej republiky č. 316 zo dňa 18. mája 2011.

⁴⁾ § 3 ods. 12 zákona č. 42/1994 Z. z. v znení neskorších predpisov.

- c) vyššie územné celky,
- d) okresné úrady,
- e) obce.

Čl. 3 **Spôsob vykonania vyrozumienia**

- (1) Písomné oznámenie prezidenta Slovenskej republiky o vypovedaní vojny, o vyhlásení vojnového stavu a výnimočného stavu podľa vzoru uvedeného v prílohe č. 1 doručí Ministerstvu vnútra Slovenskej republiky sekcii krízového riadenia (ďalej len „sekcia krízového riadenia“) doručovateľ z Kancelárie prezidenta Slovenskej republiky.
- (2) Písomné oznámenie Úradu vlády Slovenskej republiky o vyhlásení núdzového stavu a mimoriadnej situácie na území presahujúcom územný obvod kraja⁵⁾ podľa vzoru uvedeného v prílohe č. 2 doručí sekcii krízového riadenia doručovateľ z Úradu vlády Slovenskej republiky Kancelárie Bezpečnostnej rady Slovenskej republiky.
- (3) Písomné rozhodnutie ministra vnútra Slovenskej republiky o vyhlásení alebo zmene stupňa teroristického ohrozenia doručí zamestnanec sekcie krízového riadenia stálej služby sekcie krízového riadenia.
- (4) Doručovateľ písomného oznámenia podľa odseku 1 a 2 sa pri doručovaní preukáže stálej službe sekcie krízového riadenia plnou mocou podľa prílohy č. 3 alebo 4 podpísanou
- a) vedúcim Kancelárie prezidenta Slovenskej republiky alebo vedúcim Úradu vlády Slovenskej republiky a
 - b) preukazom totožnosti, ktorého číslo sa uvedie v plnej moci.
- (5) Sekcia krízového riadenia vyrozumie subjekty uvedené v čl. 2 písm. a) a b) o
- a) vypovedaní vojny po doručení písomného oznámenia o vypovedaní vojny z Kancelárie prezidenta Slovenskej republiky,
 - b) vyhlásení vojnového stavu po doručení písomného oznámenia o vyhlásení vojnového stavu z Kancelárie prezidenta Slovenskej republiky,
 - c) vyhlásení výnimočného stavu po doručení písomného oznámenia o vyhlásení výnimočného stavu z Kancelárie prezidenta Slovenskej republiky,
 - d) vyhlásení núdzového stavu po doručení písomného oznámenia o vyhlásení núdzového stavu z Úradu vlády Slovenskej republiky,
 - e) vyhlásení mimoriadnej situácie⁵⁾ po doručení písomného oznámenia o vyhlásení mimoriadnej situácie z Úradu vlády Slovenskej republiky,
 - f) vyhlásení alebo zmene stupňa teroristického ohrozenia po doručení písomného rozhodnutia ministra vnútra Slovenskej republiky o vyhlásení alebo zmene stupňa teroristického ohrozenia z Kancelárie ministra vnútra Slovenskej republiky.
- (6) Subjekty uvedené v čl. 2 písm. a) a b) po prijatí správy zo sekcie krízového riadenia vyrozumievajú subjekty určené v pláne vyrozumienia v rámci svojej pôsobnosti.

⁵⁾ §8 zákona č. 42/1994 Z. z. v znení neskorších predpisov.

(7) Vyšší územný celok a okresný úrad po prijatí správy z okresného úradu v sídle kraja vyrozumie subjekty určené v pláne vyrozumienia v rámci svojej pôsobnosti.

(8) Obec po prijatí správy od okresného úradu vyrozumie subjekty určené v pláne vyrozumienia v rámci svojej pôsobnosti.

(9) Pre potreby vyrozumienia subjekty uvedené v čl. 2 bezodkladne oznamujú akúkoľvek zmenu údajov príslušnému subjektu, od ktorého prijímajú správu.

(10) Subjekty uvedené v čl. 2 sú povinné po prijatí správy (čas prijatia správy „P“) potvrdiť správnosť prijatej správy (čas správnosti „S“) odovzdávajúcemu subjektu. Zároveň sú povinné potvrdiť ukončenie (čas ukončenia „U“) vyrozumienia alebo vykonania previerky spojenia subjektov určených v pláne vyrozumienia v rámci svojej pôsobnosti.

Čl. 4

Odobzkanie a prijatie správy

(1) Odobzkanie a prijatie správy o vypovedaní vojny, o vyhlásení vojnového stavu, výnimočného stavu, núdzového stavu a mimoriadnej situácie na území Slovenskej republiky sa vykonáva podľa vzoru uvedeného v prílohe č. 5 písm. A až E.

(2) Odobzkanie a prijatie správy o vyhlásení a zmene stupňa teroristického ohrozenia sa vykonáva podľa vzoru uvedeného v prílohe č. 5 písm. F.

(3) Odobzkanie a prijatie správy o vykonávaní previerky spojenia sa vykonáva podľa vzoru uvedeného v prílohe č. 5 písm. G.

Čl. 5

Previerka funkčnosti systému vyrozumienia

(1) Systém vyrozumienia je súhrn materiálo-technického, personálneho a organizačného zabezpečenia prenikania informácií v rámci bezpečnostného systému Slovenskej republiky. Funkčnosť systému vyrozumienia sa overuje previerkou.

(2) Previerka funkčnosti systému vyrozumienia sa vykonáva formou

- a) previerky spojenia,
- b) komplexnej previerky funkčnosti systému vyrozumienia.

(3) Previerkou spojenia sa overuje funkčnosť technických prostriedkov vyrozumienia a činnosť prijímateľa vyrozumienia. Súčasťou činnosti prijímateľa je tiež spätné potvrdenie správnosti prijatej správy u odobzďavajúceho subjektu a zároveň potvrdenie ukončenia previerky spojenia.

(4) Previerku spojenia na všetkých úrovniach riadenia podľa odseku 3 vykonáva previerková komisia ustanovená predsedom Bezpečnostnej rady Slovenskej republiky zo zamestnancov Kancelárie Bezpečnostnej rady Slovenskej republiky v súčinnosti s Ministerstvom vnútra Slovenskej republiky najmenej jedenkrát za rok na základe rozhodnutia predsedu Bezpečnostnej rady Slovenskej republiky k vykonaniu previerky spojenia podľa vzoru uvedeného v prílohe č. 6.

(5) Predseda previerkovej komisie a ostatní členovia previerkovej komisie sa pri previerke spojenia preukážu vedúcemu preverovaného subjektu plnou mocou podpísanou predsedom Bezpečnostnej rady Slovenskej republiky podľa vzoru uvedeného v prílohe č. 7.

(6) Člen určený predsedom previerkovej komisie doručí rozhodnutie predsedu Bezpečnostnej rady Slovenskej republiky k vykonaniu previerky spojenia stálej služby sekcie krízového riadenia a preukáže sa plnou mocou podpísanou predsedom Bezpečnostnej rady Slovenskej republiky.

(7) Ministerstvo, ostatný ústredný orgán štátnej správy a okresný úrad v sídle kraja vykonajú previerku spojenia so subjektmi určenými v pláne vyrozumenia v rámci svojej pôsobnosti jedenkrát za kalendárny rok.

(8) Komplexnou previerkou funkčnosti systému vyrozumenia sa okrem funkčnosti technických prostriedkov vyrozumenia spravidla preveruje zaujatie príslušných pracovníkov preverovaných subjektov predurčenými osobami v rámci stanovenej pohotovosti na plnenie úloh podľa vlastných interných predpisov.

(9) Komplexnú previerku funkčnosti systému vyrozumenia vykonáva Ministerstvo vnútra Slovenskej republiky, Ministerstvo obrany Slovenskej republiky, Ministerstvo spravodlivosti Slovenskej republiky, Ministerstvo hospodárstva Slovenskej republiky, Národný bezpečnostný úrad a nimi určené subjekty v ich pôsobnosti.

(10) Komplexnú previerku funkčnosti systému vyrozumenia vykonávajú subjekty uvedené v odseku 9 podľa interných normatívnych aktov.

Čl. 6

Vyhodnotenie previerky spojenia

(1) Vyhodnotenie previerky spojenia vykonanej podľa čl. 5 ods. 3 a 4 predkladá člen previerkovej komisie formou vyhodnotenia výsledkov previerky spojenia podľa prílohy č. 8 a písomného hlásenia podľa prílohy č. 9 predsedovi previerkovej komisie a doručí jeden výtlačok vyhodnotenia previerky spojenia preverovanému subjektu.

(2) Ak pri previerke spojenia boli zistené nedostatky, súčasťou jej vyhodnotenia je aj uloženie povinností vedúcemu preverovaného subjektu prijať opatrenia na ich odstránenie. Predseda previerkovej komisie predloží správu o vykonanej previerke spojenia spolu s navrhovanými opatreniami v súlade s osobitným predpisom⁶⁾ na rokovanie Bezpečnostnej rady Slovenskej republiky.

(3) Subjekty uvedené v čl. 2 písm. a) a b) predložia v elektronickej podobe vyhodnotenie výsledkov previerky spojenia podľa prílohy č. 8 a písomné hlásenie podľa prílohy č. 9 sekcii krízového riadenia do siedmich dní od vykonania previerky spojenia.

(4) Sekcia krízového riadenia predloží písomnú informáciu o vykonaní previerky spojenia všetkých vyrozumovaných subjektov vo svojej pôsobnosti Kancelárii Bezpečnostnej rady Slovenskej republiky do desiatich dní od vykonania previerky spojenia.

⁶⁾ Smernica na prípravu a predkladanie materiálov na rokovanie Bezpečnostnej rady Slovenskej republiky.

(5) Vyhodnotenie výsledkov previerky spojenia vykonanej podľa čl. 5 ods. 7 sa zasiela v elektronickej podobe podľa prílohy č. 8 a písomné hlásenie podľa prílohy č. 9 Kancelárii Bezpečnostnej rady Slovenskej republiky do siedmich dní po jej vykonaní.

Čl. 7 **Časové normy**

(1) Na vykonanie vyrozumenia sa ustanovujú časové normy, ktoré sa počítajú od času „V“, t. j. od času vypovedania vojny, vyhlásenia vojnového stavu, výnimočného stavu, núdzového stavu, mimoriadnej situácie alebo stupňa teroristického ohrozenia na území Slovenskej republiky podľa osobitných predpisov.

(2) Na vykonanie previerky spojenia sa ustanovujú časové normy, ktoré sa počítajú od času „V“, t. j. od času uvedeného v rozhodnutí predsedu Bezpečnostnej rady Slovenskej republiky k vykonaniu previerky spojenia podľa čl. 5 ods. 4.

(3) Časové normy na vykonanie vyrozumenia vrátane potvrdenia o ukončení vyrozumenia o vypovedaní vojny, o vyhlásení vojnového stavu, výnimočného stavu, núdzového stavu, mimoriadnej situácie alebo stupňa teroristického ohrozenia na území Slovenskej republiky sú uvedené v prílohe č. 10. Uvedené časové normy sa vzťahujú rovnako na vykonanie previerky spojenia.

(4) Časové normy na predloženie písomného hlásenia o vykonaní vyrozumenia o vypovedaní vojny, o vyhlásení vojnového stavu, výnimočného stavu, núdzového stavu, mimoriadnej situácie alebo stupňa teroristického ohrozenia na území Slovenskej republiky podľa prílohy č. 9 sú uvedené v prílohe č. 10.

(5) Písomné hlásenie o vykonaní vyrozumenia podľa tejto smernice archivuje vykonávateľ vyrozumenia po dobu 10 rokov.

Záverečné ustanovenie **Čl. 8**

Ministerstvo a ostatný ústredný orgán štátnej správy, okresný úrad v sídle kraja a okresný úrad vydá vo svojej pôsobnosti interné normatívne akty a metodické usmernenia, ktorých súčasťou je plán vyrozumenia, do 31. marca 2018.

Čl. 9 **Zrušovacie ustanovenie**

Zrušuje sa Smernica vlády Slovenskej republiky, ktorou sa upravuje spôsob vyrozumenia o vypovedaní vojny, o vyhlásení vojnového stavu, výnimočného stavu, núdzového stavu alebo mimoriadnej situácie na území Slovenskej republiky, schválená uznesením vlády Slovenskej republiky č. 996 zo 14. decembra 2005.

Čl. 10 **Účinnosť**

Táto smernica nadobúda účinnosť 1. januára 2018.

Č.: 10587/51580/2017/OKMBŠ



Kancelária prezidenta
Slovenskej republiky

Č:..... /...../.....

Oznámenie prezidenta Slovenskej republiky

- o vypovedaní vojny*) na základe rozhodnutia Národnej rady Slovenskej republiky,
- o vyhlásení vojnového stavu*) na území Slovenskej republiky na základe návrhu vlády Slovenskej republiky,
- o vyhlásení výnimočného stavu*) na časti územia Slovenskej republiky (ohraničenie územia) na základe návrhu vlády Slovenskej republiky.

Vypovedaná/Vyhlásený.....*) dňa o hod.

* uviesť vždy iba aktuálne vyhlásený stav

Bratislava

vedúci Kancelárie prezidenta Slovenskej republiky



ÚRAD VLÁDY
SLOVENSKEJ REPUBLIKY

Nám. slobody 1, 813 70 Bratislava

Č:..... /...../...../KBR

Oznámenie Úradu vlády Slovenskej republiky

- o vyhlásení núdzového stavu^{*}) na základe uznesenia vlády Slovenskej republiky č. zo dňa
- o vyhlásení mimoriadnej situácie^{*}) vládou Slovenskej republiky na časti územia Slovenskej republiky (ohraničenie územia) na základe uznesenia vlády Slovenskej republiky č. zo dňa

Vyhlásený/á dňa o hod.

* uviesť vždy iba aktuálne vyhlásený stav alebo situáciu

Bratislava

vedúci Úradu vlády Slovenskej republiky



Kancelária prezidenta
Slovenskej republiky

Č:..... /...../.....

Plná moc

Podľa čl. 3 ods. 5 písm. a)*, b)* a c)* Smernice vlády Slovenskej republiky, ktorou sa ustanovuje spôsob vyrozumenia o vypovedaní vojny, o vyhlásení vojnového stavu, výnimočného stavu, núdzového stavu, mimoriadnej situácie alebo stupňa teroristického ohrozenia na území Slovenskej republiky

splnomocňujem
(titul, meno, priezvisko, číslo občianskeho preukazu)

odovzdať
(komu)

„Oznámenie prezidenta Slovenskej republiky o vypovedaní vojny*), o vyhlásení vojnového stavu*) na území Slovenskej republiky / o vyhlásení výnimočného stavu*) na časti územia Slovenskej republiky“

* uviesť vždy iba aktuálne vyhlásený stav

Bratislava

vedúci Kancelárie prezidenta Slovenskej republiky



ÚRAD VLÁDY
SLOVENSKEJ REPUBLIKY

Nám. slobody 1, 813 70 Bratislava

Č:..... /...../...../KBR

Plná moc

Podľa čl. 3 ods. 5 písm. d)* a e)* Smernice vlády Slovenskej republiky, ktorou sa ustanovuje spôsob vyrozumienia o vypovedaní vojny, o vyhlásení vojnového stavu, výnimočného stavu, núdzového stavu, mimoriadnej situácie alebo stupňa teroristického ohrozenia na území Slovenskej republiky

splnomocňujem
(titul, meno, priezvisko, číslo občianskeho preukazu)

odovzdať
(komu)

„Oznámenie Úradu vlády Slovenskej republiky o vyhlásení núdzového stavu *) / mimoriadnej situácie *) na časti územia Slovenskej republiky“

* uviesť vždy iba aktuálne vyhlásený stav alebo situáciu

Bratislava

vedúci Úradu vlády Slovenskej republiky

Spôsob odovzdania a prijatia správy

A. Odovzdanie a prijatie správy o vypovedaní vojny

1. Subjekty určené na vyzozumenie sa vyzozumievajú touto formou:

Priezvisko a funkcia odovzdávajúceho.....
„Na základe rozhodnutia prezidenta Slovenskej republiky bola dňa(dátum)
v čase (hodina) na území Slovenskej republiky vypovedaná vojna.....
..... (komu). **Potvrďte príjem !**”

2. Potvrdenie príjmu a správnosti prijatej správy sa vykonáva spätnou otázkou po prerušení spojenia na orgáne, od ktorého bolo vyzozumenie prijaté touto formou:

Priezvisko a funkcia prijímateľa správy.....
„Prijal som správu v tomto znení: (zopakuje presné znenie prijatej správy). **Potvrďte správnosť textu prijatej správy!**”

Odovzdávajúci potvrdí správnosť správy takto: „**Potvrdzujem správnosť textu prijatej správy !**”

B. Odovzdanie a prijatie správy o vyhlásení vojnového stavu

1. Subjekty určené na vyzozumenie sa vyzozumievajú touto formou:

Priezvisko a funkcia odovzdávajúceho.....
„Na základe rozhodnutia prezidenta Slovenskej republiky bol dňa(dátum)
v čase (hodina) na území Slovenskej republiky vyhlásený vojnový stav
..... (komu). **Potvrďte príjem !**”

2. Potvrdenie príjmu a správnosti prijatej správy sa vykonáva spätnou otázkou po prerušení spojenia na orgáne, od ktorého bolo vyzozumenie prijaté touto formou:

Priezvisko a funkcia prijímateľa správy.....
„Prijal som správu v tomto znení: (zopakuje presné znenie prijatej správy). **Potvrďte správnosť textu prijatej správy!**”

Odovzdávajúci potvrdí správnosť správy takto: „**Potvrdzujem správnosť textu prijatej správy !**”

C. Odovzdanie a prijatie správy o vyhlásení výnimočného stavu

1. Subjekty určené na vyzozumenie sa vyzozumievajú touto formou:

Priezvisko a funkcia odovzdávajúceho.....
„Na základe rozhodnutia prezidenta Slovenskej republiky bol dňa(dátum)
v čase (hodina) na časti územia Slovenskej republiky (upresniť
ohraničenie územia) vyhlásený výnimočný stav. **Potvrďte príjem !**”

2. Potvrdenie príjmu a správnosti prijatej správy sa vykonáva spätnou otázkou po prerušení spojenia na orgáne, od ktorého bolo vyrozumienie prijaté touto formou:

Priezvisko a funkcia prijímateľa správy.....
„**Prijal som správu v tomto znení:** (zopakuje presné znenie prijatej správy). **Potvrďte správnosť textu prijatej správy!**”

Odovzdávajúci potvrdí správnosť správy takto: „**Potvrdzujem správnosť textu prijatej správy !**”

D. Odovzдание a prijatie správy o vyhlásení núdzového stavu

1. Subjekty určené na vyrozumienie sa vyrozumievajú touto formou:

Priezvisko a funkcia odovzdávajúceho.....
„**Na základe uznesenia vlády Slovenskej republiky bol dňa(dátum) v čase (hodina) na časti územia Slovenskej republiky (upresniť ohraničenie územia) vyhlásený núdzový stav. Potvrďte príjem !**”

2. Potvrdenie príjmu a správnosti prijatej správy sa vykonáva spätnou otázkou po prerušení spojenia na orgáne, od ktorého bolo vyrozumienie prijaté touto formou:

Priezvisko a funkcia prijímateľa správy.....
„**Prijal som správu v tomto znení:** (zopakuje presné znenie prijatej správy). **Potvrďte správnosť textu prijatej správy!**”

Odovzdávajúci potvrdí správnosť správy takto: „**Potvrdzujem správnosť textu prijatej správy !**”

E. Odovzдание a prijatie správy o vyhlásení mimoriadnej situácie

1. Subjekty určené na vyrozumienie sa vyrozumievajú touto formou:

Priezvisko a funkcia odovzdávajúceho.....
„**Na základe uznesenia vlády Slovenskej republiky bola dňa(dátum) v čase (hodina) na časti územia Slovenskej republiky (upresniť ohraničenie územia) vyhlásená mimoriadna situácia. Potvrďte príjem !**”

2. Potvrdenie príjmu a správnosti prijatej správy sa vykonáva spätnou otázkou po prerušení spojenia na orgáne, od ktorého bolo vyrozumienie prijaté touto formou:

Priezvisko a funkcia prijímateľa správy.....
„**Prijal som správu v tomto znení:** (zopakuje presné znenie prijatej správy). **Potvrďte správnosť textu prijatej správy!**”

Odovzdávajúci potvrdí správnosť správy takto: „**Potvrdzujem správnosť textu prijatej správy !**”

F. Odovzdanie a prijatie správy o vyhlásení alebo zmene stupňa teroristického ohrozenia

1. Subjekty určené na vyzozumenie sa vyzozumievajú touto formou:

Priezvisko a funkcia odovzdávajúceho.....
„Na základe rozhodnutia ministra vnútra Slovenskej republiky bol dňa(dátum) v čase (hodina) na území Slovenskej republiky vyhlásený / zmenený na.... stupeň teroristického ohrozenia!” **Potvrďte príjem !”**

2. Potvrdenie príjmu a správnosti prijatej správy sa vykonáva spätnou otázkou po prerušení spojenia na orgáne, od ktorého bolo vyzozumenie prijaté touto formou:

Priezvisko a funkcia prijímateľa správy.....
„Prijal som správu v tomto znení: (zopakuje presné znenie prijatej správy). **Potvrďte správnosť textu prijatej správy !”**

Odovzdávajúci potvrdí správnosť správy takto: „**Potvrdzujem správnosť textu prijatej správy !”**

G. Odovzdanie a prijatie správy o vykonávaní previerky spojenia

1. Subjekty určené na vyzozumenie sa vyzozumievajú touto formou:

Priezvisko a funkcia odovzdávajúceho.....
„Na základe rozhodnutia(koho) vykonávam previerku spojenia (u koho) dňa (dátum) čas (hodina) **Potvrďte príjem !”**

2. Potvrdenie príjmu a správnosti prijatej správy sa vykonáva spätnou otázkou po prerušení spojenia na orgáne, od ktorého bolo vyzozumenie prijaté touto formou:

Priezvisko a funkcia prijímateľa správy.....
„Prijal som správu v tomto znení: (zopakuje presné znenie prijatej správy). **Potvrďte správnosť textu prijatej správy !”**

Odovzdávajúci potvrdí správnosť správy takto: „**Potvrdzujem správnosť textu prijatej správy !”**

PRESEDA BEZPEČNOSTNEJ RADY SLOVENSKEJ REPUBLIKY

Č:...../...../...../KBR

ROZHODNUTIE
k vykonaniu previerky spojenia

Podľa čl. 5 ods. 4 Smernice vlády Slovenskej republiky, ktorou sa ustanovuje spôsob vyrozumienia o vypovedaní vojny, o vyhlásení vojnového stavu, výnimočného stavu, núdzového stavu, mimoriadnej situácie alebo stupňa teroristického ohrozenia na území Slovenskej republiky, **vydávam rozhodnutie k vykonaniu previerky spojenia** dňa o hod. prostredníctvom informačného systému civilnej ochrany na všetkých úrovniach riadenia.

Bratislava

predseda Bezpečnostnej rady SR

PRESEDA BEZPEČNOSTNEJ RADY SLOVENSKEJ REPUBLIKY

Č:..... /...../...../KBR

Plná moc

Podľa čl. 5 ods. 5 Smernice vlády Slovenskej republiky, ktorou sa ustanovuje spôsob vyrozumienia o vypovedaní vojny, o vyhlásení vojnového stavu, výnimočného stavu, núdzového stavu, mimoriadnej situácie alebo stupňa teroristického ohrozenia na území Slovenskej republiky

určujem za predsedu/člena previerkovej komisie

.....
(titul, meno, priezvisko, číslo občianskeho preukazu)

a **splnomocňujem** menovaného
(popis činnosti)

Bratislava

predseda Bezpečnostnej rady Slovenskej republiky

**Vyhodnotenie výsledkov previerky spojenia
vykonajte podľa uvedených bodov:**

1. Vykonávateľ previerky spojenia
(*názov inštitúcie*)
2. Dátum vykonania previerky spojenia
3. Čas príchodu predsedu/člena previerkovej komisie k preverovanému subjektu
4. **Čas „V“ uvedený v rozhodnutí (*koho*) k vykonaniu previerky spojenia**
5. **Čas prijatia správy „P“ k vykonaniu previerky spojenia.....**
6. **Čas „S“ potvrdenie správnosti prijatej správy k vykonaniu previerky spojenia u odovzdávajúceho subjektu.....**
7. **Vykonanie previerky spojenia so subjektmi určenými v pláne vyrozumenia v rámci svojej pôsobnosti**
 - počet vyrozumievajúcich subjektov
 - postup pri vyrozumievaní
8. **Čas ukončenia „U“– potvrdenie ukončenia o vykonaní previerky spojenia všetkými subjektmi určenými v pláne vyrozumenia v rámci svojej pôsobnosti.....**
9. **Preverenie reálnosti a aktuálnosti spracovanej dokumentácie pre činnosť subjektu po vyhlásení previerky spojenia.**
.....
.....
10. **Stručné zhodnotenie priebehu previerky spojenia so zistenými nedostatkami.....**
11. **Návrhy na odstránenie nedostatkov**
.....
12. **Celkový záver.**
(Po spracovaní vyhodnotenia odovzdajte spolu s Plnou mocou predsedovi previerkovej komisie do stanoveného termínu.)

Poznámka: Hodnotenie je spracované pre potreby Kancelárie Bezpečnostnej rady Slovenskej republiky.
Pre vlastnú potrebu si ju subjekty prepracujú podľa vlastných podmienok.

Vyhodnotenie:

predseda/člen previerkovej komisie
(*podpis*)

**Písomné hlásenie
o vykonaní vyrozumenia o..... *)/o vykonaní preverky spojenia**

a	1	2	3	4	5	6	7	8	9	10	11	12	12
b	MDV	MF	MH	MK	MO	MPRV	MPSVR	MS	MŠVVŠ	MV	MZVEZ	MZ	MŽP
c													
d	P S U	P S U	P S U	P S U	P S U	P S U	P S U	P S U	P S U	P S U	P S U	P S U	P S U
e													
f													
g	1	2	3	4	5	6	7	8	9	10	11		
h	ÚV SR	NBÚ	PÚ SR	SŠHR SR	ŠÚ SR	ÚGKK SR	ÚJD	ÚNMS SR	ÚPVII	ÚVO	ÚPV SR		
i													
j	P S U	P S U	P S U	P S U	P S U	P S U	P S U	P S U	P S U	P S U	P S U		
k													
l													
m	1	2	3	4	5	6	7	8	Legenda : c, i, o, u – počet subjektov určených v pláne vyrozumenia v rámci svojej pôsobnosti f, l, r, x – poznámka (počet nevyrozumených subjektov/ počet subjektov bez spätného potvrdenia správnosti prijatej správy) P - čas prijatia správy S - čas potvrdenia správnosti prijatej správy U - čas ukončenia vyrozumenia alebo vykonania preverky spojenia				
n	OÚ BB	OÚ BA	OÚ KE	OÚ PO	OÚ NR	OÚ TN	OÚ TT	OÚ ZA					
o													
p	P S U	P S U	P S U	P S U	P S U	P S U	P S U	P S U					
q													
r													
s	1	2	3	4	5	6	7	8	9	10	11	12	
t	NBS	SIS	RTVS	SČK	TA SR	KP SR	KNR SR	NKÚ SR	KVOP	KUS SR	KNS SR	GP SR	
u													
v	P S U	P S U	P S U	P S U	P S U	P S U	P S U	P S U	P S U	P S U	P S U	P S U	P S U
w													
x													

Poznámka: Tabuľka je spracovaná pre potreby Kancelárie Bezpečnostnej rady Slovenskej republiky. Pre vlastnú potrebu si ju subjekty prepracujú podľa vlastných podmienok.

* uviesť vždy iba aktuálne vyhlásený stav alebo situáciu

Tab. 1 Časové normy na vykonanie vyzrozumienia a previerky spojenia vrátane potvrdenia o ich ukončení

Vyrozumieva	Vyrozumievané subjekty	V pracovnom čase [min]	V mimopracovnom čase [min]
Ministerstvo vnútra Slovenskej republiky – sekcia krízového riadenia	<ul style="list-style-type: none"> - ministerstvá a ostatné ústredné orgány štátnej správy, - Národná banka Slovenska, - Slovenská informačná služba, - Rozhlas a televízia Slovenska, - Tlačová agentúra Slovenskej republiky, - Slovenský Červený kríž, - Kancelária prezidenta Slovenskej republiky, - Kancelária Národnej rady Slovenskej republiky, - Najvyšší kontrolný úrad Slovenskej republiky, - Kancelária verejného ochrancu práv, - Kancelária Ústavného súdu Slovenskej republiky, - Kancelária Najvyššieho súdu Slovenskej republiky, - Generálna prokuratúra Slovenskej republiky, - okresné úrady v sídle kraja 	V+60'	V+150'
ministerstvo a ostatný ústredný orgán štátnej správy	- subjekty podľa vlastného plánu vyzrozumienia v rámci svojej pôsobnosti	V+180'	V+360'
okresný úrad v sídle kraja	- subjekty podľa vlastného plánu vyzrozumienia v rámci svojej pôsobnosti po vyhlásení stupňa teroristického ohrozenia	V+90'	V+180'
	- subjekty podľa vlastného plánu vyzrozumienia v rámci svojej pôsobnosti	V+180'	V+360'
vyšší územný celok	- subjekty určené v pláne vyzrozumienia v rámci svojej pôsobnosti	V+240'	V+360'
okresný úrad	- subjekty určené v pláne vyzrozumienia v rámci svojej pôsobnosti	V+240'	V+360'

obec	- subjekty určené v pláne vyrozumenia v rámci svojej pôsobnosti	V+300'	V+360'
------	---	--------	--------

Poznámka:

Schéma preverky funkčnosti systému vyrozumenia – formou preverky spojenia je uvedená v prílohe č. 11.
Názvy všetkých subjektov v systéme vyrozumenia – prehľad skratiek je uvedený v prílohe č. 12.

Tab. 2 Časové normy na predloženie písomného hlásenia o vykonaní vyrozumenia

Odovzdávajúci subjekt	Prijímajúci subjekt	V pracovnom čase [min]	V mimopracovnom čase [min]
obec	okresný úrad	V+360'	V+420'
vyšší územný celok	okresný úrad v sídle kraja	V+420'	V+480'
okresný úrad	okresný úrad v sídle kraja	V+420'	V+480'
subjekty uvedené v čl. 2 písm. a) a b)	Ministerstvo vnútra Slovenskej republiky	V+480'	V+540'
Ministerstvo vnútra Slovenskej republiky	Kancelária Bezpečnostnej rady Slovenskej republiky	V+540'	V+ 600'

Schéma
preverky funkčnosti systému vyrozumienia – formou preverky spojenia

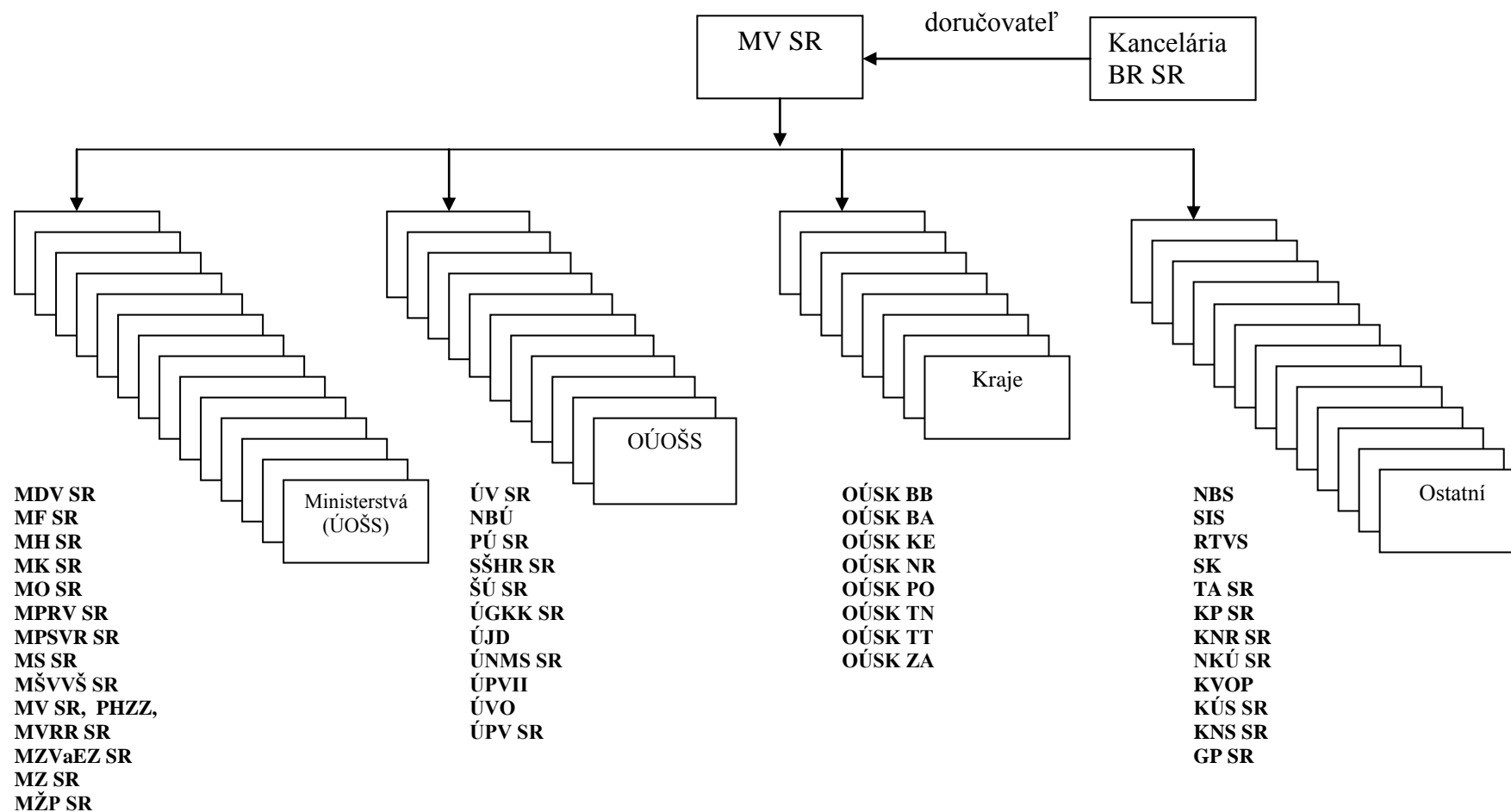

Poznámka: Schéma je vypracovaná pre potreby Kancelárie Bezpečnostnej rady Slovenskej republiky. Pre vlastnú potrebu si schému subjekty prepracujú podľa vlastných podmienok.

**Názvy
všetkých subjektov v systéme vyznamenania – PREHĽAD SKRATIEK**

Ministerstvá (ÚOŠS)	OÚOŠS	OÚSK	Ostatní
Ministerstvo dopravy a výstavby SR, Ministerstvo financií SR, Ministerstvo hospodárstva SR, Ministerstvo kultúry SR, Ministerstvo obrany SR, Ministerstvo pôdohospodárstva a rozvoja vidieka SR Ministerstvo práce, sociálnych vecí a rodiny SR, Ministerstvo spravodlivosti SR, Ministerstvo školstva, vedy, výskumu a športu SR Ministerstvo vnútra SR, Ministerstvo výstavby a regionálneho rozvoja SR, Ministerstvo zahraničných vecí a európskych záležitostí SR, Ministerstvo zdravotníctva SR. Ministerstvo životného prostredia SR,	Úrad vlády SR, Národný bezpečnostný úrad Protimonopolný úrad SR, Správa štátnych hmotných rezerv SR, Štatistický úrad SR, Úrad geodézie, kartografie a katastra SR Úrad jadrového dozoru SR Úrad pre normalizáciu, metrológiu a skúšobníctvo SR, Úrad podpredsedu vlády SR pre investície a informatizáciu, Úrad pre verejné obstarávanie, Úrad priemyselného vlastníctva SR,	Okresný úrad B. Bystrica Okresný úrad Bratislava Okresný úrad Košice Okresný úrad Nitra Okresný úrad Prešov Okresný úrad Trenčín Okresný úrad Trnava Okresný úrad Žilina	Národná banka Slovenska Slovenská informačná služba Rozhlas a televízia Slovenska Slovenský Červený kríž Tlačová agentúra SR Kancelária prezidenta SR Kancelária Národnej rady SR Najvyšší kontrolný úrad SR Kancelária verejného ochrancu práv Kancelária Ústavného súdu SR Kancelária Najvyššieho súdu SR Generálna prokuratúra SR
MDV SR MF SR MH SR MK SR MO SR MPRV SR MPSVR SR MS SR MŠVVŠ SR MV SR MZVaEZ SR MZ SR MŽP SR	ÚV SR NBÚ PÚ SR SŠHR SR ŠÚ SR ÚGKK SR ÚJD ÚNMS SR ÚPVII ÚVO ÚPV SR	OÚ BB OÚ BA OÚ KE OÚ NR OÚ PO OÚ TN OÚ TT OÚ ZA	NBS SIS RTVS SČK TA SR KP SR KNR SR NKÚ SR KVOP KUS SR KNS SR GP SR

Poznámka: Tabuľka je vypracovaná pre potreby Kancelárie Bezpečnostnej rady Slovenskej republiky. Pre vlastnú potrebu si ju subjekty prepracujú podľa vlastných podmienok.